

# aiwa

**OPERATING INSTRUCTIONS  
INSTRUCCIONES DE MANEJO  
MODE D'EMPLOI**

# **CS-P6 W CS-P5 W CS-P5 L**

**STEREO RADIO CASSETTE RECORDER  
RADIO-CASSETTE ESTEREOFÓNICO**

## **OWNER'S RECORD**

For your convenience, record the model number (you will find it on the rear panel) and serial number (you will find it in the battery compartment) in the space provided below. Please refer to them when you contact your AIWA dealer in case of difficulty.

Model No.

Serial No.

### **WARNING**

**TO REDUCE THE RISK OF FIRE OR ELECTRIC SHOCK, DO NOT EXPOSE THIS APPLIANCE TO RAIN OR MOISTURE.**

# PRECAUTIONS

## On placement

- Do not use the unit in places which are extremely hot, cold, dusty or humid. In particular, do not keep the unit:
  - in a high humidity area such as a bathroom
  - near a heater
  - in an area exposed to direct sunlight (e.g., inside a parked car, please be careful because it may become extremely hot)
- Place the unit on a flat, even surface.

## Cassette tapes

### Tape slack → **A**

Take up any slack in the tape with a pencil or similar tool before use. Slack tape may break or jam in the mechanism.

### 120-minute or longer tapes

These are extremely thin and easily deformed or damaged. They are not recommended.

### To prevent accidental erasure → **B**

Break off the plastic tabs on the cassette tape after recording, with a screwdriver or other pointed tool.

① Side A

② Tab for side A

### To record on the cassette without the tab → **C**

Cover the tab openings with cellophane tape.

③ Cellophane tape

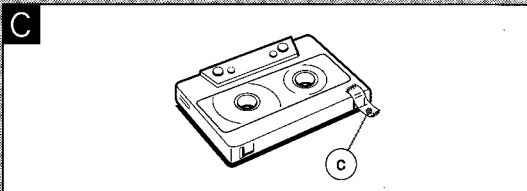
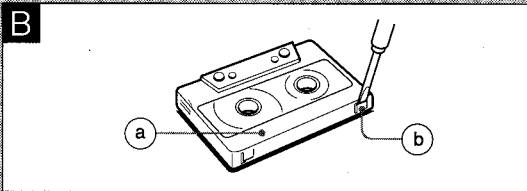
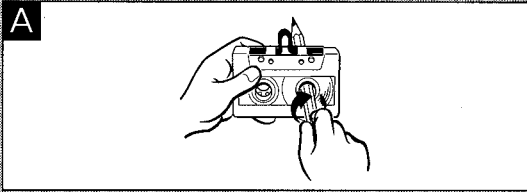

# PRECAUCIONES

## Ubicación del aparato

- No use el aparato en lugares muy calientes, fríos, polvorientos o húmedos. Tenga especial cuidado de no dejar la unidad en lugares como los que se describen a continuación:
  - Ambientes muy húmedos (duchas, etc.)
  - Cerca de estufas
  - A la luz directa del sol (por ej.: dentro de un automóvil cerrado estacionado al sol)
- Coloque siempre el aparato sobre superficies planas y horizontales.

## Cintas de cassette

### Tensión de la cinta ▶ A

Antes de usar cualquier cinta, asegúrese de tensionarla usando un lápiz u otro objeto similar. Cuando está floja, la cinta puede romperse o atascarse dentro del mecanismo.

### Cintas de 120 o más minutos de duración

Estas cintas son extremadamente delgadas, por lo que pueden deformarse y dañarse con suma facilidad. Por ello, no se las recomienda.

### Prevención contra borrado accidental ▶ B

Después de terminada la grabación, rompa las lengüetas de protección del cassette usando la punta de un destornillador u otro objeto puntiagudo.

- Ⓐ Cara A
- Ⓑ Lengüeta de la cara A

### Para grabar en un cassette sin lengüeta de protección ▶ C

Cubra el agujero dejado por la lengüeta rota con un trozo de cinta adhesiva.

- Ⓒ Cinta adhesiva

# PRECAUTIONS

## Emplacement

- Ne pas utiliser cet appareil dans des endroits où la température est particulièrement élevée ou basse et dans des endroits particulièrement poussiéreux ou humides. Eviter notamment de laisser l'appareil:
  - dans un environnement très humide comme une salle de bain
  - à proximité d'un appareil de chauffage
  - dans un endroit exposé aux rayons directs du soleil (dans un véhicule en stationnement par exemple, où la température risque de s'élever considérablement).
- Placer l'appareil sur une surface plane et stable.

## Cassettes

### Tension de la bande ▶ A

Si nécessaire, tendre la bande à l'aide d'un crayon ou autre. Une bande détendue risque de se rompre ou de s'emmêler dans le mécanisme.

### Bandes de type C-120 et au-dessus

Ces bandes sont extrêmement fines et se déforment ou se détériorent facilement. Leur usage n'est pas conseillé.

### Pour éviter un effacement accidentel ▶ B

Après avoir effectué un enregistrement sur la cassette, briser la languette de plastique à l'aide d'un tournevis ou d'un objet pointu.

- Ⓐ Face A
- Ⓑ Languette de protection de la face A

### Réutilisation ▶ C

Recouvrir l'emplacement de la languette à l'aide de bande de cellophane comme illustré.

- Ⓒ Bande de cellophane

# NAMES OF CONTROLS

## Front panel

- 1 **⊕ jack (stereo mini-jack)**  
Connect the stereo headphones.
- 2 **MIC**  
Built-in microphone for recording.
- 3 **FUNCTION switch**  
Slide to select the radio or tape function.
- 4 **VOLUME control**  
Slide to adjust the volume.
- 5 **Tape operating buttons**
  - STOP button
  - ◀◀ F FWD button
  - ▶▶ REWIND button
  - ◀ PLAY button
  - RECORD button
- 6 **BAND switch**  
Slide to select FM STEREO, FM or AM.
- 7 **FM STEREO indicator**  
Lights when an FM stereo broadcast is received.
- 8 **TUNING control**  
Turn to tune in to a station.
- 9 **DC 6V jack**  
Connect the supplied AC adaptor.
- 10 **Left speaker**
- 11 **Cassette holder**
- 12 **Tuning scale**
- 13 **Right speaker**

## Rear panel

- 14 **Handle**  
Lift up when carrying the unit.
- 15 **FM antenna**
- 16 **OSC switch (CS-P5L only)**
- 17 **Battery compartment**

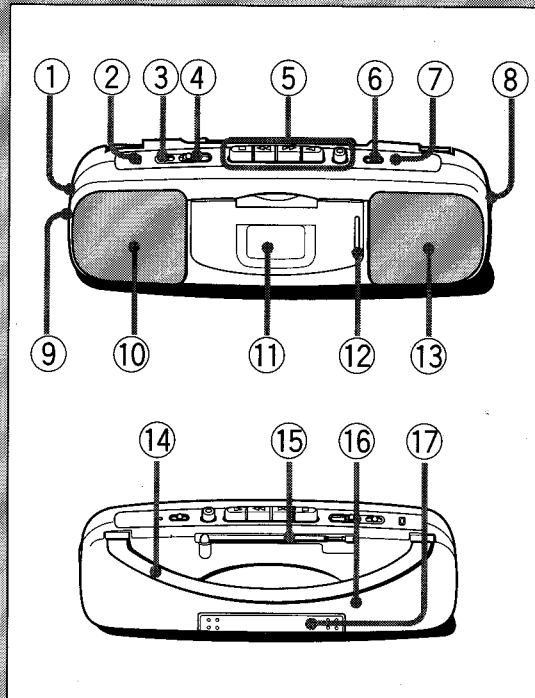

# NOMBRES DE LOS CONTROLES

# NOMENCLATURE DES COMMANDES

## Panel delantero

- 1 **Toma**  $\Omega$  (minitoma estéreo)  
Aquí se conectan los audífonos/auriculares.
- 2 **MIC**  
Micrófono incorporado para grabar.
- 3 **Conmutador FUNCTION**  
Conmutador deslizante para seleccionar la fuente de sonido: radio o cinta.
- 4 **Control VOLUME**  
Control deslizante para ajustar el volumen.
- 5 **Botones de control de la cinta**  
Botón ■ STOP (de parada)  
Botón ◀◀ F FWD (de avance rápido)  
Botón ▶▶ REWIND (de rebobinado)  
Botón ◀ PLAY (de reproducción)  
Botón ● RECORD (de grabación)
- 6 **Conmutador BAND (de banda)**  
Conmutador deslizante que se utiliza para seleccionar la banda de radio [FM estéreo (FM STEREO), FM mono o AM].
- 7 **Indicador FM STEREO**  
Se ilumina cuando se sintonizan programas de FM estéreo.
- 8 **Control TUNING (de sintonización)**  
Se utiliza para sintonizar programas de radio.
- 9 **Toma DC 6V**  
Aquí se conecta el adaptador de CA.
- 10 **Altavoz izquierdo**
- 11 **Compartimiento del cassette**
- 12 **Escala de frecuencias**
- 13 **Altavoz derecho**

## Panel posterior

- 14 **Asa de transporte**  
Levántela y tómelala con la mano cuando quiera llevar el aparato de un sitio a otro.
- 15 **Antena de FM**
- 16 **Conmutador OSC (modelo CS-P5L solamente)**
- 17 **Compartimiento para las pilas**

## Panneau avant

- 1 **Jack**  $\Omega$  (mini-jack stéréo)  
Pour raccorder un casque stéréo.
- 2 **MIC**  
Microphone incorporé pour enregistrer.
- 3 **Commande FUNCTION (Fonctions)**  
Régler sur la fonction radio ou cassette.
- 4 **Commande VOLUME (Volume)**  
Régler sur la puissance voulue.
- 5 **Boutons de commande de la bande**  
Commande ■ STOP (arrêt)  
Commande ◀◀ F FWD (bobinage rapide)  
Commande ▶▶ REWIND (rebobinage)  
Commande ◀ PLAY (marche)  
Commande ● RECORD (enregistrement)
- 6 **Commutateur BAND (Bande de fréquences)**  
Régler sur FM STEREO, FM ou AM.
- 7 **Témoin FM STEREO**  
S'allume quand une émission est reçue en FM stéréo.
- 8 **Commande TUNING (accord)**  
Tourner pour régler sur une station.
- 9 **Jack DC 6V**  
Pour raccorder l'adaptateur ca fourni.
- 10 **Haut-parleur gauche**
- 11 **Porte-cassette**
- 12 **Cadran d'accord**
- 13 **Haut-parleur droit**

## Panneau arrière

- 14 **Poignée**  
La soulever pour transporter l'appareil.
- 15 **Antenne FM**
- 16 **Commande OSC (Oscillateur) (modèle CS-P5L uniquement)**
- 17 **Compartiment à piles**

# POWER SUPPLY

## Using batteries → A

**1** Open the lid of the battery compartment.

**2** Insert four size AA (R6P) batteries.

Insert them in the order of the numbers in the illustration with the  $\oplus$  and  $\ominus$  marks correctly aligned.

**3** Close the lid.

### NOTE

- Before using with batteries, disconnect the AC adaptor from the AC inlet. Battery power is cut off automatically when the AC adaptor is connected.
- No batteries are supplied with this unit.

### Replacing batteries

The batteries need to be replaced when the tape speed slows down, volume decreases, or sound is distorted during operation.

### Note on the batteries

- Do not mix different types of batteries, or old batteries with new ones.
- When you are not going to use the unit for a long period of time, remove the batteries to prevent possible electrolyte leakage.
- Never recharge the batteries, apply heat to them, or take them apart as this could cause electrolyte leakage or explosions.

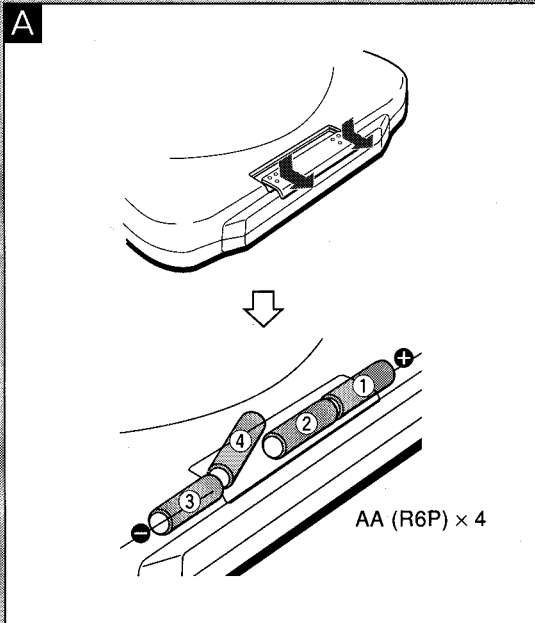

# ALIMENTACIÓN

## Alimentación por pilas → **A**

- 1 Abra la tapa del compartimiento para las pilas.
- 2 Ponga 4 pilas tamaño AA (R6P).  
Ponga las pilas en el orden indicado por los números de la figura, cuidando de no invertir la polaridad (+ y -).
- 3 Vuelva a poner la tapa.

### NOTAS

- Antes de usar el aparato con pilas, desenchufe el adaptador de CA de la toma de corriente de la pared. Las pilas quedan desconectadas cuando el adaptador de CA está conectado al aparato.
- El producto se vende sin pilas.

### Cambio de las pilas

Las pilas deben cambiarse siempre que la cinta pierda velocidad, el volumen baje o aparezca distorsión en el sonido.

### Notas sobre las pilas

- No mezcle pilas de diferentes tipos o pilas nuevas con viejas.
- Cuando no vaya a usar el aparato por un período de tiempo prolongado, saque las pilas para evitar que se sulfaten.
- Nunca recargue, caliente o intente desarmar las pilas ya que cualquier de estos actos puede causar la sulfatación de las pilas.

# ALIMENTATION ELECTRIQUE

## Alimentation par piles → **A**

- 1 Ouvrir le couvercle du compartiment à piles.
- 2 Insérer quatre piles taille AA (R6P).  
Les insérer dans l'ordre des numéros indiqués sur l'illustration et bien respecter la polarité + et -.
- 3 Refermer le couvercle.

### REMARQUES

- Avant d'utiliser l'appareil avec des piles, débrancher l'adaptateur ca de la prise secteur. L'alimentation par les piles est automatiquement coupée quand l'adaptateur ca est branché.
- Les piles ne sont pas fournies à l'achat de l'appareil.

### Changement des piles

Changer les piles quand la vitesse de la bande diminue, quand le volume baisse d'intensité ou quand le son est distordu.

### Remarques à propos des piles

- Ne pas panacher différents types de piles et ne pas installer des piles usagées avec des piles neuves.
- Si l'appareil n'est pas utilisé pendant une longue période de temps, enlever les piles pour éviter toute fuite possible d'électrolyte.
- Ne jamais recharger les piles, les chauffer ou les démonter sous peine de fuite d'électrolyte ou d'explosion.

## POWER SUPPLY

### Using on AC house current → A

Connect the supplied AC adaptor.

① to the DC 6V jack

② to a wall outlet

#### NOTE

- Use the supplied AC adaptor only.
- After using, disconnect the AC adaptor.
- When you are not going to use the unit for a long period of time, disconnect the AC adaptor from the wall outlet. If the AC adaptor is plugged in, a small amount of current keeps on flowing to the unit even when the unit is not being used.
- When unplugging the AC adaptor, be sure to grasp the adaptor or the plug itself. Never pull on the cord.
- Never handle the AC adaptor with wet hands. Doing so can be extremely dangerous.
- Do not forcibly bend the cord of the AC adaptor or place heavy objects on it.

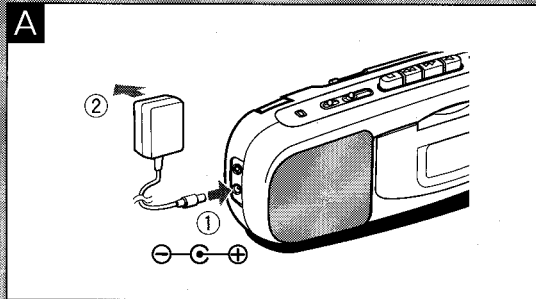



**ALIMENTACIÓN****Alimentación por CA de la red → A**

Conecte el adaptador de CA incluido con el aparato.

- ① a la toma DC 6V
- ② al tomacorriente de la red

**NOTAS**

- Use solamente el adaptador de CA incluido con el producto.
- Desconecte el adaptador de CA cuando termine de usarlo.
- Desenchufe el cable de CA cuando no vaya a usar la unidad durante mucho tiempo. Con el cable enchufado, la unidad consume una pequeña corriente eléctrica incluso cuando el aparato está apagado.
- Para desconectar el adaptador de CA, tómelo en la mano o tire del enchufe. Nunca tire del cable.
- Jamás toque el adaptador de CA con las manos mojadas, ya que puede ser muy peligroso.
- No doble innecesariamente el cable del adaptador de CA, ni tampoco coloque objetos muy pesados sobre el mismo.

**ALIMENTATION ELECTRIQUE****Alimentation par courant alternatif**

Raccorder l'adaptateur ca fourni:

- ① au jack DC 6V
- ② à une prise secteur.

**REMARQUES**

- N'utiliser que les adaptateurs ca fournis.
- Après usage, débrancher l'adaptateur ca.
- Si l'appareil n'est pas utilisé pendant une longue période de temps, débrancher l'adaptateur ca. Quand l'adaptateur ca est branché, une petite quantité d'électricité continue à alimenter l'appareil même quand celui-ci est hors fonction.
- Pour débrancher l'adaptateur ca, saisir l'adaptateur lui-même ou la prise. Ne jamais tirer sur le cordon d'alimentation lui-même.
- Ne jamais toucher à l'adaptateur ca les mains humides sous peine de danger d'électrocution.
- Ne pas tordre le cordon d'alimentation électrique et ne pas poser d'objets lourds dessus.

# LISTENING TO THE RADIO

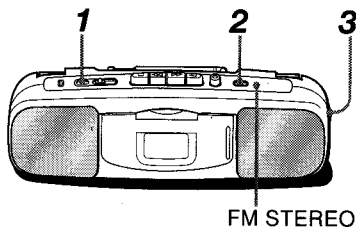

1

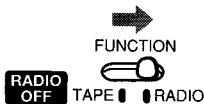

2

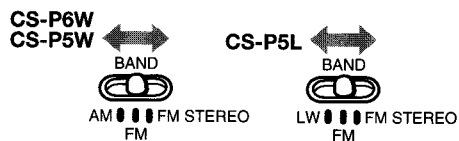

3



**1** Set the **FUNCTION** switch to **RADIO**.

**2** Set the **BAND** switch.

CS-P6W / CS-P5W: AM / FM / FM STEREO

CS-P5L: LW / FM / FM STEREO

**3** Turn the **TUNING** control to tune into a station.

**4** Adjust the volume.

After listening, set the **FUNCTION** switch to **TAPE/RADIO OFF**.

For better reception → **A**

**FM**

Extend the FM antenna and place it in the position that sounds best.

**AM, LW**

Turn the unit to find the position which gives the best reception.

**To listen to an FM stereo broadcast**

Select **FM STEREO** in step 2. The **FM STEREO** indicator lights when an FM stereo broadcast is received.

**When the FM stereo signal is weak**

Set the **BAND** switch to **FM**. The sound will be heard in monaural but distortion will be reduced.

## NOTE

- Do not turn up the handle with the FM antenna extended. The antenna may be bent or broken.
- Do not turn the FM antenna back and forth. Doing so may cause a damage to the unit.

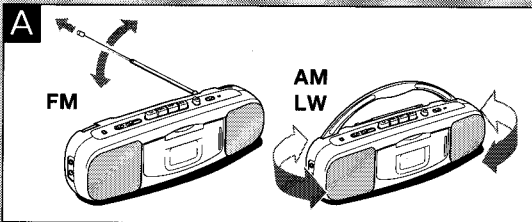

# RECEPCIÓN DE RADIO

- 1 Coloque el conmutador **FUNCTION** en la posición **RADIO**.
- 2 Coloque el conmutador **BAND**.  
**CS-P6W / CS-P5W:** AM / FM / FM STEREO  
**CS-P5L:** LW / FM / FM STEREO
- 3 Sintonice la emisora deseada girando el control **TUNING**.
- 4 Ajuste el volumen.

Quando termine de escuchar la radio, coloque el conmutador **FUNCTION** en la posición **TAPE/RADIO OFF**.

Para mejorar la recepción ➔ **A**

**FM**  
 Extienda la antena de FM y oriéntela en la dirección que mejor se escuche el programa.

**AM, LW**  
 Oriente el aparato en la dirección que mejor se escuche el programa.

## Recepción de FM estéreo

En el paso 2 seleccione **FM STEREO**. El indicador **FM STEREO** se ilumina siempre que se sintonizan programas de FM en estéreo.

## Quando la señal de FM estéreo es muy débil

Ponga el conmutador **BAND** en la posición **FM**. El sonido será monofónico, pero así se reduce la distorsión.

## NOTAS

- La antena de FM puede doblarse y romperse si se levanta la empuñadura de transporte cuando la primera está extendida.
- No mueva la antena de FM hacia adelante y atrás, ya que se puede dañar el aparato.

# ÉCOUTE DE LA RADIO

- 1 Régler la commande **FUNCTION** sur **RADIO**.
- 2 Régler la commande **BAND**.  
**CS-P6W / CS-P5W:** AM / FM / FM STEREO  
**CS-P5L:** LW / FM / FM STEREO
- 3 Régler sur une station à l'aide de la commande **TUNING**.
- 4 Régler le volume.

Pour mettre l'appareil à l'arrêt, régler la commande **FUNCTION** sur **TAPE/RADIO OFF**.

Pour une meilleure réception ➔ **A**

**FM**  
 Déployer l'antenne et l'orienter dans la position offrant la meilleure réception possible.

**AM, LW**  
 Orienter l'appareil pour trouver la position dans laquelle la réception est la meilleure.

## Réception des émissions FM en stéréo

Choisir **FM STEREO** en 2 ci-dessus. Le témoin **FM STEREO** s'allume quand une émission est reçue en FM stéréo.

## Si le signal stéréo FM est faible

Régler la commande **BAND** sur **FM**. Le son est alors diffusé en monophonie mais la distorsion est réduite.

## REMARQUES

- Ne pas sortir la poignée quand l'antenne FM est déployée sous peine de tordre ou de briser cette dernière.
- Ne pas faire tourner l'antenne d'avant en arrière sous peine de détérioration de l'appareil.

## INSERTING A CASSETTE

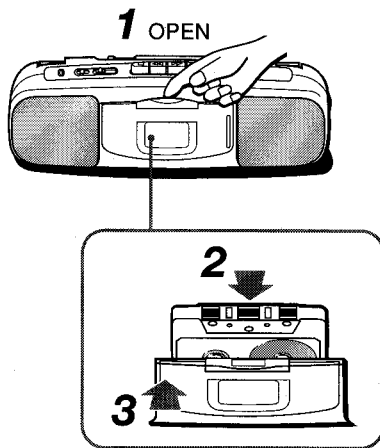

- 1 Place your finger on the top of the cassette holder and pull it.
- 2 Insert a cassette with the side to be played back or recorded on facing the cassette holder.
- 3 Press the cassette holder lightly to close it.

### Usable tapes

**For playback,** use type I (normal) tapes. This unit cannot take full advantage of type IV (metal) or type II (high/CrO<sub>2</sub>) tapes.

**For recording,** use type I (normal) tapes. If you use type IV (metal) or type II (high/CrO<sub>2</sub>) tapes, sound that has been already recorded may not be erased completely.

The side facing the cassette holder can be recorded on and played back.

# COLOCACIÓN DEL CASSETTE

- 1 Abra la tapa del compartimiento del cassette tirando de ella con la punta del dedo.
- 2 Coloque el cassette con la cara que habrá de reproducirse o grabarse mirando hacia afuera.
- 3 Cierre debidamente la tapa del compartimiento del cassette.

## Cintas que pueden usarse

**Para reproducción,** utilice cintas normales (tipo I). Esta unidad no puede sacar máximo provecho de las cualidades de la cintas de metal (tipo IV) y de alta sensibilidad/cromo (tipo II).

**Para grabación,** utilice cintas normales (tipo I). Si utiliza cintas de metal (tipo IV) o de alta sensibilidad/cromo (tipo II) que no son vírgenes, es posible que el sonido ya grabado en ellas no se borre por completo.

La cara de la cinta que está mirando hacia el compartimiento del cassette es la que se utiliza para grabar y reproducir.

# INSERTION D'UNE CASSETTE

- 1 Placer le doigt en haut du porte-cassette et tirer.
- 2 Insérer la cassette en orientant le côté à lire ou à enregistrer vers le porte-cassette.
- 3 Appuyer sans forcer sur le porte-cassette pour le refermer.

## Cassettes utilisables

**Pour la lecture** utiliser des cassettes de type I (normal). Cet appareil n'est pas prévu pour l'utilisation de cassettes de type IV (métallique) ou de type II (High/CrO<sub>2</sub>).

**Pour enregistrer** utiliser des cassettes de type I (normal). Avec des cassettes de type IV (métallique) ou de type II (High/CrO<sub>2</sub>), le son préalablement enregistré sur ces cassettes risque de ne pas être totalement effacé au réenregistrement.

L'enregistrement et la lecture s'effectuent sur la face regardant le porte-cassette.

# PLAYING BACK A TAPE

This unit plays back the side facing the cassette holder. To playback the other side, turn the cassette over.

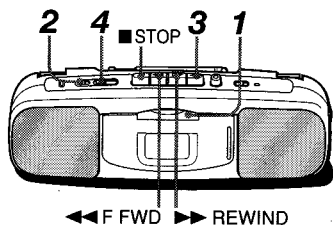

## 1 Insert a cassette.

See page 12.

## 2 Set the FUNCTION switch to TAPE/RADIO OFF.

## 3 Press the ◀ PLAY button to start playback.

## 4 Adjust the volume.

### Basic operation

Press the following buttons.

To stop	■ STOP button
To fast forward	◀◀ F FWD button
To rewind	▶▶ REWIND button

### To cue or review the tape

Keep the ◀◀ F FWD button or ▶▶ REWIND button pressed during playback. Release the button at a desired point.

### When the end of the tape is reached

**During playback**, the tape stops and the buttons are released. To listen to the other side, turn the cassette over. **During fast forward or rewind**, tape stops but the ◀◀ F FWD and ▶▶ REWIND buttons are not released. Press the ■ STOP button to release them.

1

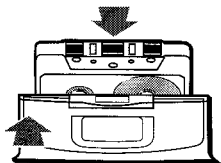

2

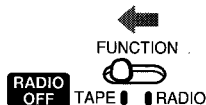

3



4

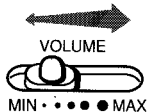

# REPRODUCCIÓN DE CINTAS

La grabadora reproduce la cara de la cinta que está mirando hacia afuera. Para reproducir la cara opuesta, dé vuelta el cassette.

## 1 Coloque un cassette.

Ver la página 13.

## 2 Coloque el conmutador FUNCTION en la posición TAPE/RADIO OFF.

## 3 Pulse el botón ◀ PLAY para dar comienzo a la reproducción.

## 4 Ajuste el volumen.

### Operaciones básicas

Pulse los siguientes botones:

<b>Parada de la cinta</b>	Botón ■ STOP
<b>Avance rápido</b>	Botón ◀◀ F FWD
<b>Rebobinado</b>	Botón ▶▶ REWIND

### Localización mediante reproducción rápida

Mantenga pulsado el botón ◀◀ F FWD ó ▶▶ REWIND durante la reproducción. Suelte el botón cuando encuentre la parte deseada de la cinta.

### Cuando se llega al final de la cinta

**En reproducción**, la cinta se detiene y se liberan los botones. Para reproducir la cara opuesta, dé vuelta el cassette.

**Durante el avance rápido o rebobinado**, la cinta se detiene y los botones ◀◀ F FWD y ▶▶ REWIND permanecen enganchados. Para liberar estos botones, pulse el botón ■ STOP.

# ECOUTE D'UNE CASSETTE

L'appareil commence la lecture de la face de la cassette placée côté couvercle du compartiment à cassette. Pour lire l'autre côté, retourner la cassette.

## 1 Insérer une cassette.

Voir page 13.

## 2 Régler la commande FUNCTION sur la position TAPE/RADIO OFF.

## 3 Appuyer sur la touche ◀ PLAY (marche) pour commencer la lecture.

## 4 Régler le volume.

### Commandes principales

Appuyer sur les touches suivantes:

<b>Arrêt</b>	Touche ■ STOP
<b>Avance rapide</b>	Touche ◀◀ F FWD
<b>Rebobinage</b>	Touche ▶▶ REWIND

### Pour marquer ou vérifier une cassette

Appuyer et laisser le doigt sur la touche ◀◀ F FWD ou la touche ▶▶ REWIND pendant la lecture de la cassette. Relâcher à l'endroit voulu.

### A la fin de la lecture d'une cassette

**En mode lecture**, la cassette s'arrête et les deux commandes sont libérées. Pour lire l'autre côté, retourner la cassette.

**En mode avance rapide et rebobinage**, la cassette s'arrête mais les touches ◀◀ F FWD et ▶▶ REWIND restent engagées. Appuyer sur la touche ■ STOP pour libérer ces deux commandes.

# RECORDING FROM THE RADIO

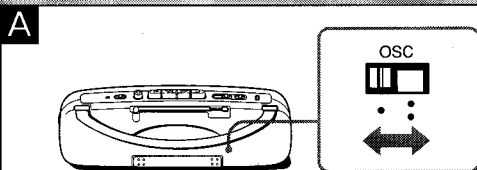
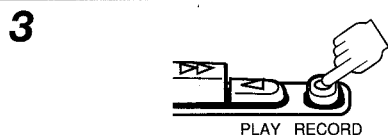
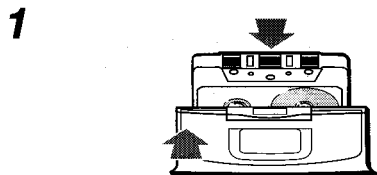
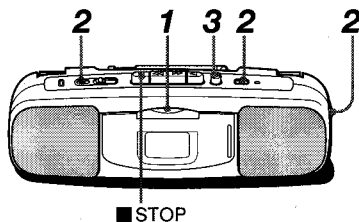

Recording is done on the side facing the cassette holder. To record on the other side, turn the cassette over.

## 1 Insert a cassette.

See page 12.

## 2 Tune into a station.

Refer to page 10.

## 3 Press the ● RECORD button to start recording.

The ◀ PLAY button is depressed automatically.

## To stop recording

Press the ■ STOP button.

## When the end of the tape is reached

The tape stops and the buttons are released. To record on the other side, turn the cassette over and press the ● RECORD button again.

## To start recording immediately during playback

Press the ● RECORD button. Recording starts immediately.

## If a high-pitched sound is heard while recording from LW (CS-P5L only) ▶ **A**

Set the OSC switch on the rear of the unit so that the sound is minimized.

## NOTE

- If the erasure prevention tab is broken off, the ● RECORD button cannot be pressed.
- The output volume has no effect on recording.



# GRABACIÓN DE LA RADIO

# ENREGISTREMENT DEPUIS LA RADIO

Este aparato graba en la cara de la cinta que está mirando hacia afuera.

Para grabar en la cara opuesta, dé vuelta el cassette.

## 1 Coloque un cassette.

Ver la página 13.

## 2 Sintonice la emisora que desea grabar.

Consulte la página 11.

## 3 Empiece a grabar pulsando el botón ● RECORD.

El botón ◀ PLAY se activa automáticamente.

## Para detener la grabación

Pulse el botón ■ STOP.

## Cuando se llega al final de la cinta

La cinta se detiene y se liberan los botones. Para grabar en la cara opuesta, dé vuelta el cassette y pulse nuevamente el botón ● RECORD.

## Para pasar inmediatamente de reproducción a grabación

Pulse el botón ● RECORD. La grabación se inicia inmediatamente.

## Si se escucha un silbido agudo durante la grabación de LW (modelo CS-P5L solamente) ➔ A

Coloque el conmutador OSC que está por detrás de la unidad en la posición en la que menos ruido se escuche.

## NOTAS

- El botón ● RECORD no funciona cuando la lengüeta de protección de la cara de grabación del cassette está rota.
- El ajuste de volumen no afecta la grabación.

L'enregistrement s'effectue sur la face de la cassette placée côté couvercle du compartiment à cassette.

Pour enregistrer l'autre côté, retourner la cassette.

## 1 Insérer une cassette.

Voir page 13.

## 2 Régler sur une station.

Voir page 11.

## 3 Appuyer sur la touche ● RECORD pour commencer l'enregistrement.

La touche ◀ PLAY s'enclenche automatiquement.

## Pour interrompre l'enregistrement

Appuyer sur la touche ■ STOP.

## A la fin de la cassette

La cassette s'arrête et les commandes sont libérées. Pour enregistrer sur l'autre face, retourner la cassette et appuyer à nouveau sur la touche ● RECORD.

## Pour commencer à enregistrer pendant la lecture

Appuyer sur la touche ● RECORD. L'enregistrement commence aussitôt.

## En cas de sifflement aigu pendant l'enregistrement d'une émission en LW (modèle CS-P5L uniquement) ➔ A

Régler la commande OSC au dos de l'appareil de sorte à réduire le sifflement au minimum.

## REMARQUES

- Si la languette de protection à l'enregistrement d'une cassette est brisée, la touche ● RECORD ne fonctionne pas.
- La puissance du volume n'a pas d'effet sur l'enregistrement.

# RECORDING FROM THE BUILT-IN MICROPHONE

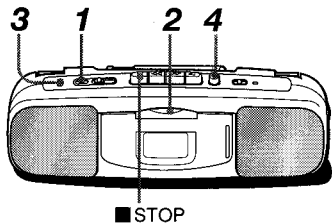

■ STOP

1

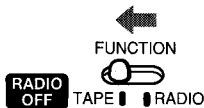

2

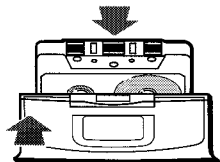

4



PLAY RECORD

- 1 Set the **FUNCTION** switch to **TAPE/RADIO OFF**.
- 2 Insert a cassette.  
See page 12.
- 3 Orient the microphone (**MIC**) to the sound source.
- 4 Press the ● **RECORD** button to start recording.

The ◀ **PLAY** button is depressed automatically.

## To stop recording

Press the ■ **STOP** button.

## NOTE

- The sound from the built-in microphone will be recorded in monaural.
- When the sound source is too loud, the recorded sound may be distorted. In this case, keep the unit further away from the sound source.
- If the erasure prevention tab is broken off, the ● **RECORD** button cannot be pressed.
- You cannot monitor the sound being recorded through the speaker or headphones.
- The output volume has no effect on recording.

Please check the laws on copyright relating to recordings from discs, radio or external tape for the country in which the unit is being used.

# GRABACIÓN DEL MICRÓFONO INCORPORADO

- 1 Coloque el conmutador **FUNCTION** en la posición **TAPE/RADIO OFF**.
- 2 Ponga un cassette.  
Ver la página 13.
- 3 Oriente el micrófono (**MIC**) en dirección al sonido que desea grabar.
- 4 Pulse el botón ● **RECORD** para dar comienzo a la grabación.

El botón ◀ **PLAY** se activa automáticamente.

## Para detener la grabación

Pulse el botón ■ **STOP**.

## NOTAS

- El sonido del micrófono incorporado se graba en monoaural.
- Cuando el sonido es muy fuerte, puede que la grabación salga con distorsión. En dicho caso, aleje el micrófono un poco de la fuente del sonido que se está grabando.
- El botón ● **RECORD** no funciona cuando la lengüeta de protección de la cara de grabación del cassette está rota.
- El sonido grabado no puede escucharse ni por los altavoces ni con auriculares/audífonos.
- El ajuste de volumen no afecta la grabación.

En relación a la grabación de discos, programas de radio y cintas, tenga a bien verificar las leyes de derechos de autor vigentes en su país.

# ENREGISTREMENT A PARTIR DU MICRO INCORPORE

- 1 Régler la commande **FUNCTION** en position **TAPE/RADIO OFF**.
- 2 Insérer une cassette.  
Voir page 13.
- 3 Orienter le micro (**MIC**) vers la source sonore.
- 4 Appuyer sur la touche ● **RECORD** pour commencer l'enregistrement.

La touche ◀ **PLAY** s'enclenche automatiquement.

## Pour interrompre l'enregistrement

Appuyer sur la touche ■ **STOP**.

## REMARQUES

- Depuis le micro incorporé, le son est enregistré en mono.
- Si le volume de la source est trop puissant, le son enregistré risque d'être distordu. Eloigner l'appareil de la source sonore.
- Si la languette de protection à l'enregistrement d'une cassette est brisée, la touche ● **RECORD** ne fonctionne pas.
- Il n'est pas possible de contrôler le son enregistré via les haut-parleurs ou un casque.
- La puissance du volume n'a pas d'effet sur l'enregistrement.

Merci de vérifier les lois relatives aux droits de reproduction des disques, des programmes radio et des cassettes en vigueur dans le pays où cet appareil est utilisé.

# MAINTENANCE

## To clean the cabinet

Use a soft cloth lightly moistened with a mild detergent solution. Do not use strong solvents such as alcohol, benzene or thinner.

## To clean the heads and the tape paths



After every 10 hours of use, clean the heads and tape paths with a head cleaning cassette or cotton swab moistened with cleaning fluid or denatured alcohol. (These cleaning kits are commercially available.)

When cleaning with a cotton swab ①, wipe the recording/playback head ②, erasure head ③, pinchroller ④, and capstan ⑤.

### NOTE

After cleaning the heads and tape paths with a liquid head cleaning cassette or a moistened swab, wait until the cleaned parts are completely dry before inserting tapes.

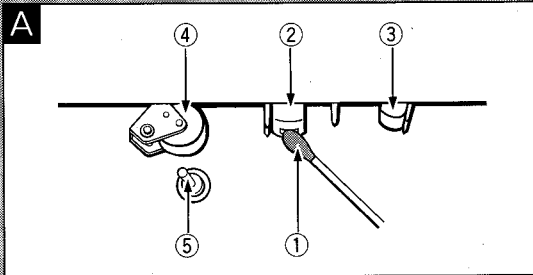

# MANTENIMIENTO

## Limpieza del aparato

Use un paño suave ligeramente humedecido con una solución de detergente neutro. Jamás use solventes fuertes (alcohol, bencina, disolvente, etc.).

## Limpieza de las cabezas y la trayectoria de cinta → **A**

Limpie las cabezas y la trayectoria de cinta con un cassette limpiador o usando un trozo de algodón ligeramente embebido en líquido limpiador o alcohol puro (se pueden comprar juegos de limpieza para este fin).

Cuando utilice un trozo de algodón ①, limpie las cabezas de grabación/reproducción ②, la cabeza de borrado ③, el rodillo tensor ④ y el eje de arrastre ⑤.

### NOTA

Siempre que use algún líquido (con una cinta limpiadora o algodón) para limpiar las cabezas y la trayectoria de la cinta, deje que las partes limpiadas se sequen por completo antes de volver a utilizar el aparato.

# ENTRETIEN

## Nettoyage du boîtier

Procéder à l'aide d'un chiffon non pelucheux légèrement imbibé d'une solution de détergent neutre. Ne pas utiliser de solvants puissants du type alcool, benzine ou diluant.

## Nettoyage des têtes et du mécanisme d'entraînement → **A**

Toutes les 10 heures d'utilisation, nettoyer les têtes et le mécanisme d'entraînement à l'aide d'une cassette de nettoyage ou d'un coton-tige légèrement imbibé de liquide de nettoyage ou d'alcool dénaturé. (Des troussees de nettoyage sont disponibles dans le commerce.)

Au nettoyage à l'aide d'un coton tige ①, essuyer la tête d'enregistrement/lecture ②, la tête d'effacement ③, les rouleaux entraîneurs ④ et le cabestan ⑤.

### REMARQUE

Après avoir nettoyé les têtes et le mécanisme d'entraînement avec une cassette de nettoyage à liquide ou à l'aide d'un coton tige imbibé, attendre que le mécanisme d'entraînement soit parfaitement sec avant d'insérer une cassette.

# SPECIFICATIONS

---

<b>Frequency range</b>	FM: 87.5–108.0 MHz AM: 530–1,710 kHz (CS-P6W / CS-P5W) LW: 150–285 kHz (CS-P5L)
<b>Antennas</b>	FM: FM antenna AM/LW: Ferrite bar antenna
<b>Track format</b>	4 tracks, 2 channels
<b>Frequency range</b>	Normal tape: 50–8,000 Hz (EIAJ)
<b>Recording system</b>	AC bias
<b>Erasing system</b>	Magnet erase
<b>Heads</b>	Recording/playback head (1) Erasure head (1)
<b>Speaker</b>	57 mm cone type (2)
<b>Output</b>	Headphones jack (stereo mini-jack) (1)
<b>Power output</b>	0.5 W + 0.5 W (EIAJ/4Ω)
<b>Power supply</b>	DC 6 V using four R6P (size AA) batteries Domestic AC power using the supplied AC adaptor
<b>Dimensions</b>	276 (W) × 100 (H) × 55 (D) mm (10 <sup>7</sup> / <sub>8</sub> × 4 × 2 <sup>1</sup> / <sub>4</sub> in.)
<b>Weight</b>	Approx. 625 g (1.38 lbs) (excluding batteries)
<b>Accessories</b>	AC adaptor (1)
<b>&lt;AC adaptor AC-655&gt;</b>	
<b>Rated input</b>	AC-655U: AC 120 V, 60 Hz AC-655E: AC 230 V, 50 Hz
<b>Rated output</b>	DC 6 V, 500 mA

Specifications and external appearance are subject to change without notice.

# ESPECIFICACIONES

## Bandas de frecuencia

FM: 87,5–108,0 MHz  
 AM: 530–1.710 kHz (CS-P6W / CS-P5W)  
 LW: 150–285 kHz (CS-P5L)

## Antena

FM: Antena de FM  
 AM/LW: Barra de ferrita

**Formato de cinta** 4 pistas, 2 canales

## Margen de frecuencias

Cinta normal: 50–8.000 Hz (EIAJ)

## Sistema de grabación

Polarización de CA

## Sistema de borrado

Por imán

## Cabezas

Grabación/reproducción × 1  
 Borrado × 1

## Altavoces

Cónico de 57 mm × 2

## Salida

Toma para audífonos/auriculares  
 (minitoma estéreo) × 1

## Potencia de salida

0,5 W + 0,5 W (EIAJ/4 ohmios)

## Fuentes de alimentación

6 V de CC usando 4 pilas R6P (tamaño AA)  
 CA de la red usando el adaptador de CA  
 incluido

## Dimensiones (an × al × fo)

276 × 100 × 55 mm

## Peso

Unos 625 g (sin pilas)

## Accesorios

Adaptador de CA × 1

## <Adaptador de CA AC-655>

**Entrada nominal** AC-655U: 120 V de CA, 60 Hz

AC-655E: 230 V de CA, 50 Hz

## Salida nominal

6 V de CC, 500 mA

Especificaciones y diseño sujetos a cambios sin aviso previo.

# FICHE TECHNIQUE

## Gamme de fréquences

FM: 87,5–108,0 MHz  
 AM: 530–1710 kHz (CS-P6W / CS-P5W)  
 LW: 150–285 kHz (CS-P5L)

## Antenne

FM: antenne FM  
 AM/LW: barre antenne en ferrite

## Format des pistes

4 pistes, 2 canaux

## Gamme de fréquences

bande normale: 50 à 8000 Hz (EIAJ)

## Système d'enregistrement

polarisation par courant alternatif

## Système d'effacement

effacement magnétique

## Têtes

1 tête d'enregistrement/lecture platine  
 1 tête d'effacement

## Haut-parleur

type à cône 57 mm (2)

## Sortie

1 jack casque (mini-jack stéréo)

## Puissance de sortie

0,5 W + 0,5 W (EIAJ/4Ω)

## Conditions d'alimentation

6V cc avec quatre piles R6P (taille AA)  
 secteur avec adaptateur ca fourni

## Dimensions

276 (l) × 100 (h) × 55 (p) mm

## Poids

environ 625 g (sans les piles)

## Accessoires

1 adaptateur ca

## <Adaptateur ca AC-655>

**Entrée nominale** AC-655U: 120 V ca, 60 Hz

AC-655E: 230 V ca, 50 Hz

## Sortie nominale

6 V cc, 500 mA

Les caractéristiques et les lignes de l'appareil sont sujettes à modification sans préavis.

# TROUBLESHOOTING GUIDE

Symptom	Causes	Solutions
The power does not turn on.	• The AC adaptor is not connected properly.	• Correct the connection.
	• Batteries have not been inserted. • The batteries are worn out. • The batteries were not inserted properly.	• Insert new batteries with the $\oplus$ and $\ominus$ marks properly aligned.
	• Trying to use on the batteries, the AC adaptor is left connected to the unit.	• Disconnect the AC adaptor.
There is no sound.	• Headphones are connected to the $\Omega$ jack.	• Disconnect the headphones.
	• The VOLUME control is set to MIN.	• Slide the VOLUME control to increase the volume.
There is constant, wave-like static.	• The radio station is not correctly tuned.	• Correct tuning.
There is noise.	• The unit is picking up outside noise.	• Change the location or direction of the antenna. • Turn the unit to a different orientation. • Move the unit away from other electrical appliances, like a TV or fluorescent lights, or move the appliances.
Cassette cannot be inserted.	• Cassette is upside down.	• Insert the cassette from the other side.
Recording is impossible.	• The erasure prevention tab of the cassette has been broken off.	• Cover the tab opening with cellophane tape.
	• The recording head is dirty.	• Clean the head.
Tape is not erased completely.	• The erasure head is dirty.	• Clean the head.
	• A metal or chrome tape is being used.	• Sound that has been already recorded on type IV (metal) or type II (high/CrO <sub>2</sub> ) tapes may not be erased completely by this unit.



# GUÍA DE SOLUCIÓN DE PROBLEMAS

Síntoma	Posibles causas	Soluciones
El aparato no se enciende.	<ul style="list-style-type: none"> <li>• Adaptador de CA mal conectado.</li> </ul>	<ul style="list-style-type: none"> <li>• Conecte el adaptador de CA correctamente.</li> </ul>
	<ul style="list-style-type: none"> <li>• Falta poner las pilas.</li> <li>• Pilas gastadas.</li> <li>• Pilas mal puestas.</li> </ul>	<ul style="list-style-type: none"> <li>• Ponga las pilas con la polaridad (marcas ⊕ y ⊖) correcta.</li> </ul>
	<ul style="list-style-type: none"> <li>• Intento de usar alimentación por pilas con el adaptador de CA conectado.</li> </ul>	<ul style="list-style-type: none"> <li>• Desconecte el adaptador de CA.</li> </ul>
No hay sonido.	<ul style="list-style-type: none"> <li>• Auriculares conectados a la toma Ω.</li> </ul>	<ul style="list-style-type: none"> <li>• Desenchufe los auriculares.</li> </ul>
	<ul style="list-style-type: none"> <li>• Control VOLUME en la posición MIN (mínima).</li> </ul>	<ul style="list-style-type: none"> <li>• Suba el volumen con el control VOLUME.</li> </ul>
Hay interferencia en la recepción de radio.	<ul style="list-style-type: none"> <li>• Emisora mal sintonizada.</li> </ul>	<ul style="list-style-type: none"> <li>• Sintonice correctamente.</li> </ul>
Hay ruido.	<ul style="list-style-type: none"> <li>• La unidad está captando interferencias externas.</li> </ul>	<ul style="list-style-type: none"> <li>• Cambie la ubicación del aparato o la orientación de la antena.</li> <li>• Vuelva a orientar el aparato.</li> <li>• Ponga el aparato alejado de otros artefactos eléctricos (por ej.: televisores, luces fluorescentes, etc.).</li> </ul>
No se pueden colocar cassettes.	<ul style="list-style-type: none"> <li>• Cassette al revés.</li> </ul>	<ul style="list-style-type: none"> <li>• Dé la vuelta al cassette y vuelva a intentar.</li> </ul>
No se puede grabar.	<ul style="list-style-type: none"> <li>• Al cassette se le ha quitado la lengüeta de protección contra borrado accidental.</li> </ul>	<ul style="list-style-type: none"> <li>• Cubra la abertura que deja la lengüeta rota con un trozo de cinta adhesiva.</li> </ul>
	<ul style="list-style-type: none"> <li>• La cabeza de grabación está sucia.</li> </ul>	<ul style="list-style-type: none"> <li>• Limpie la cabeza.</li> </ul>
El sonido que está grabado en la cinta no se borra por completo cuando se vuelve a grabar en la cinta.	<ul style="list-style-type: none"> <li>• La cabeza de borrado está sucia.</li> </ul>	<ul style="list-style-type: none"> <li>• Limpie la cabeza.</li> </ul>
	<ul style="list-style-type: none"> <li>• Se está usando una cinta de metal o cromo.</li> </ul>	<ul style="list-style-type: none"> <li>• Es posible que esta unidad no pueda borrar por completo el sonido ya grabado en cintas tipo IV (de metal) y tipo II (de alta sensibilidad/CrO<sub>2</sub>).</li> </ul>

# GUIDE DE DEPANNAGE

Symptôme	Cause	Solution
L'appareil n'est pas alimenté.	• L'adaptateur ca n'est pas correctement branché.	• Vérifier le raccordement.
	• Les piles n'ont pas été installées. • Les piles sont usées. • Les piles ne sont pas correctement installées.	• Installer des piles neuves et bien respecter les indications de polarité $\oplus/\ominus$ .
	• L'adaptateur ca a été laissé branché pour une utilisation sur piles.	• Débrancher l'adaptateur ca.
Aucun son produit.	• Un casque est raccordé au jack $\Omega$ .	• Débrancher le casque.
	• La commande VOLUME est réglée au minimum (MIN).	• Régler la commande VOLUME.
Onde statique permanente.	• Le récepteur radio n'est pas correctement réglé.	• Régler la réception.
Parasites.	• L'appareil capte des parasites extérieurs.	• Déplacer ou orienter différemment l'antenne. • Orienter différemment l'appareil. • Eloigner l'appareil de tout autre appareil électrique du type téléviseur ou éclairage fluorescent ou déplacer ces appareils.
Il n'est pas possible d'insérer une cassette.	• La cassette est insérée dans le mauvais sens.	• Insérer la cassette dans le bon sens.
L'enregistrement est impossible.	• La languette de protection contre l'enregistrement de la cassette a été enlevée.	• Recouvrir l'emplacement de la languette de protection d'un morceau de bande adhésive.
	• La tête d'enregistrement est encrassée.	• Nettoyer la tête d'enregistrement.
La bande n'est pas totalement effacée.	• La tête d'effacement est encrassée.	• Nettoyer la tête d'effacement.
	• La cassette est de type métallique ou au chrome.	• Des bandes de type IV (métallique) ou de type II (high/CrO <sub>2</sub> ) préalablement enregistrées risquent de ne pas être totalement effacées par cet appareil.

**AIWA CO.,LTD.**

86-CSB-907-21  
980201CKH-I-G  
Printed in Hong Kong